



Ref. UB34

MODUS



CARACTERÍSTICAS

- Fabricación:** Banco urbano modular fabricado en hormigón compacto de alta resistencia.
- Acabado:** Acabado superficial gris granito.
- Instalación:** Fijación al suelo por su propio peso. El sistema de modularidad permite la creación de infinitas combinaciones, adaptándose a cualquier entorno y proyecto arquitectónico.

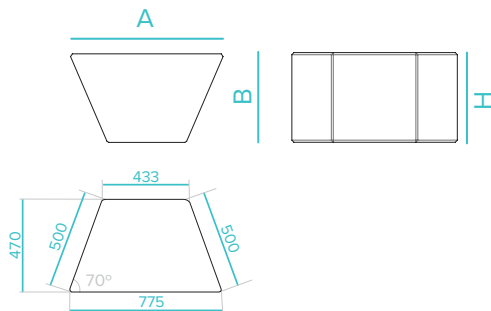

CUADRO TÉCNICO

REF.	A	B	H
UB34	775mm	470mm	450mm

